

Double-moteur NOVOMAT III



SPECIFICATIONS TECHNIQUES

Tension d'alimentation	100 VAC à 240 VAC
Alimentation à découpage	SMPS interne
Indice de protection	IP 20
Force de poussée	2 x 4 500 N
Vitesse	5 mm / sec à vide
Courses	standard 87 mm / 69 mm
Entraxe de montage	581 mm
Remise à zéro sans alimentation secteur	par 1 pile 9 V
Couleur	Noir
Commande	Compatible tous modèles dont radiofréquence
Température d'utilisation	+5° à +40°
Classe de protection	Classe II
Facteur de marche	2 mn fonctionnement / 18mn de repos (10%)

PERFORMANCES

Vitesse / Charge	Intensité / Charge
------------------	--------------------

24V DC

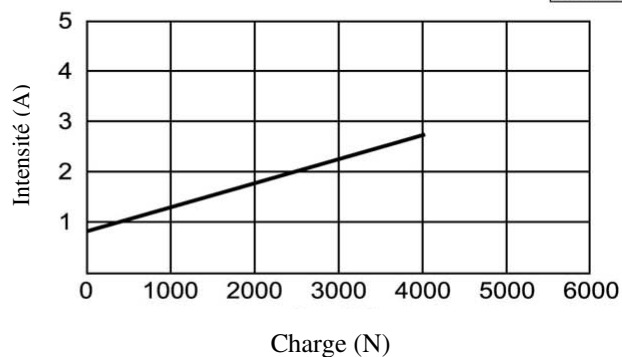
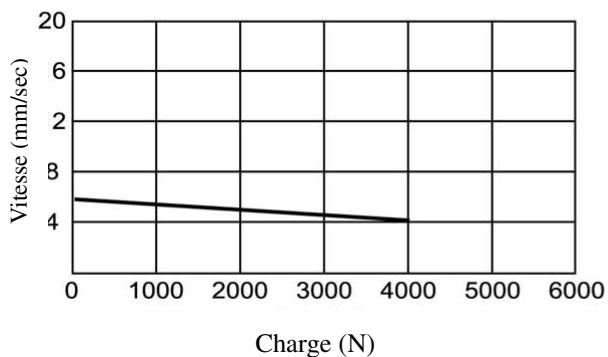

DIMENSIONS

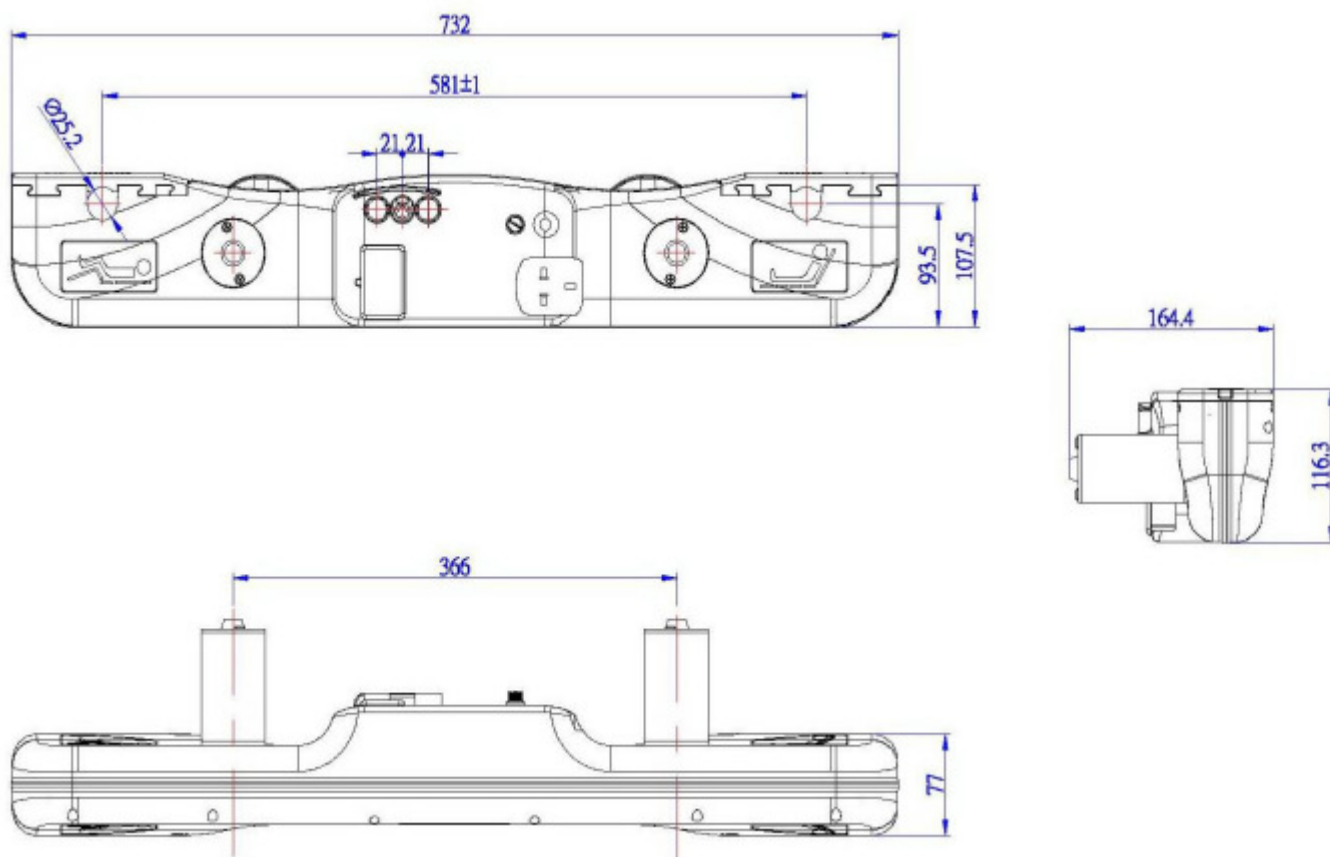

Unité = mm